

Tracking & Tracing



Stichting Incident Management Nederland

Invoering van het aanrijdtijdensysteem Incident Management

's-Gravenhage, 23 juni 2006



Tracking & Tracing

1. Wat is het doel?
2. Hoe werkt het?
3. Wat merkt u ervan?
4. Wat is de planning?



Tracking & Tracing

Doel is:

objectieve vaststelling van aanrijtijden van bergers bij IM-bergingen

↓
automatisch meten
zonder menselijke tussenkomst
dus ook geen speciale handelingen in
het voertuig

↓
uitsluitend IM-bergingen
geen transporten
geen bergingen onderliggend
wegennet

↓
uitsluitend aanrijtijd
correctie voor verkeershinder
niet: duur vd berging, doortransport etc

Hoe werkt Tracking & Tracing?

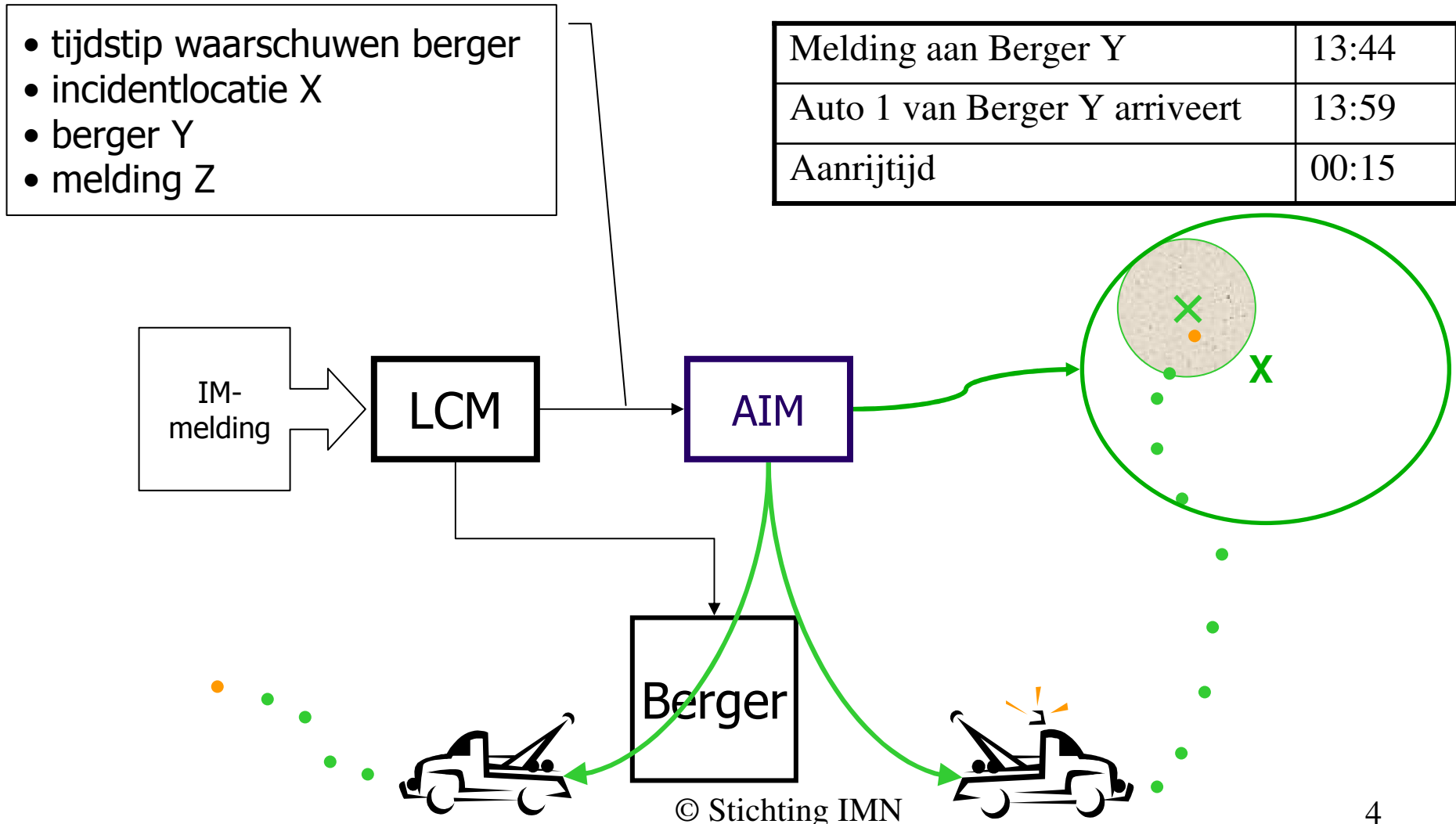



Hoe werkt Tracking & Tracing?

Melding aan Berger Y	13:44
Auto 1 van Berger Y arriveert	13:59
Aanrijtijd	00:15

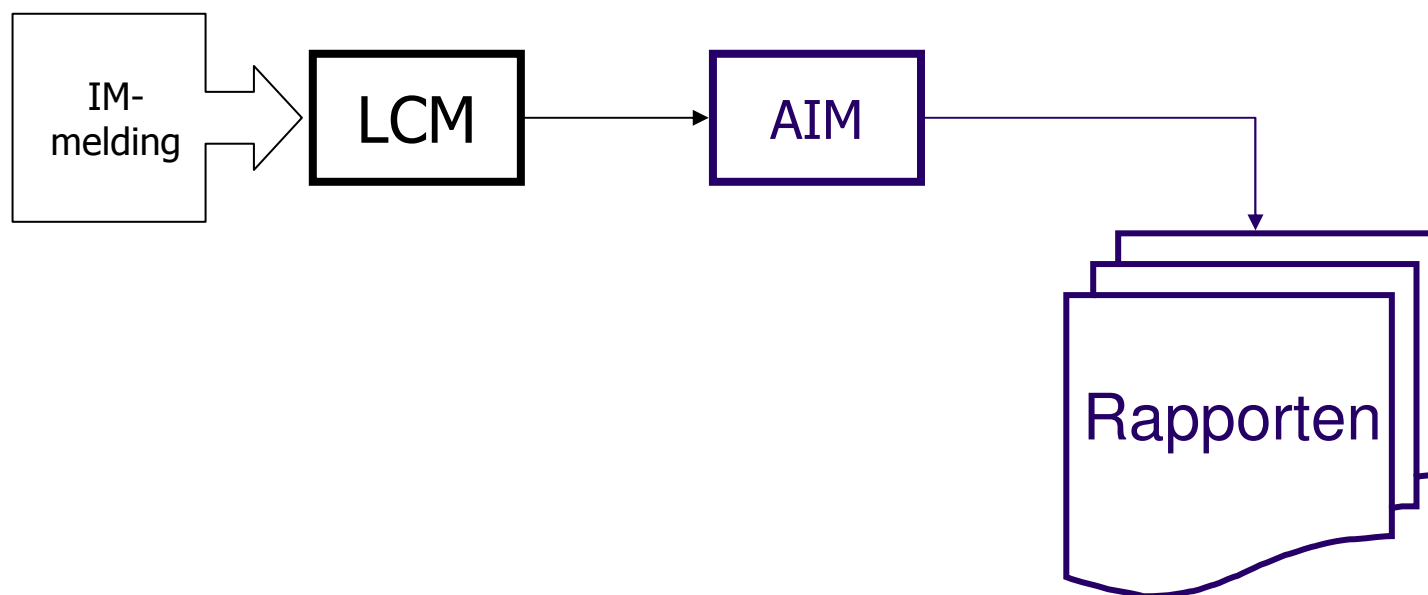



Wat merkt u ervan?

- kastje in uw voertuig
- geen bediening van dit kastje, geen bijzonder handelingen

- inbouwen Momo
- kosten Momo en inbouw -/- tegemoetkoming
- kosten GPRS-abonnement

- objectieve vaststelling van uw aanrijtijden (en ook die van uw buurman)
- volgen van uw eigen voertuigen in bergerview

14:29

Users And Groups

- Users and Groups
 - Alphabetical
 - Groep1
 - Hans
 - hp no 4

Map hp

Map navigation controls: zoom out, zoom in, refresh, info, pan, zoom.

Map Views

Path ▼

Map Settings

Position history

Last known positions

Refresh

Positions and Alert History

Name	Time	Date	Specifications
Hans	12:21	01/12/05	
Hans	12:20	01/12/05	
Hans	12:20	01/12/05	
Hans	12:19	01/12/05	
Hans	12:18	01/12/05	
Hans	12:17	01/12/05	
Hans	12:16	01/12/05	

Positions Alerts



Wat is de planning?

Nr.	Activiteit	Wie?	Wanneer?
0	Voorlopige gunning	 Stichting Incident Management Nederland	2 okt. 2006
1	Testen met testvloot		juli 2006 tot feb. 2007
2	Inbouw Momo's & test		2 okt. 2006 tot 1 feb. 2007
3	Systeem operationeel		per 1 april 2007